

SCHNITT A-A

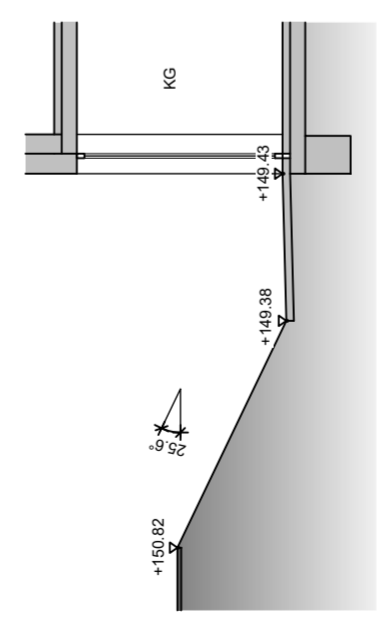

Legende	
	Abbruch vorhandener Anlagen
	Bestand
	Neu Bauteile / Verkleidungen

**18027: ERWEITERUNG KGS BOHL**

ARCHITEKTUR GALERIE  
**GREVEN**

WILDAUER PLATZ 9 41836 HÜCKELHOVEN TEL. 02433-90520 WEB: WWW.AG-GREVEN.DE E-MAIL: INFO@AG-GREVEN.DE

**PROJEKT:** UMBAU UND ERWEITERUNG KGS BOHL  
BOHLERSTRASSE 92  
52249 ESCHWEILER

**BAUHERR:** STADT ESCHWEILER  
JOHANNES-RAU-PLATZ 1  
52249 ESCHWEILER

**ENTWURFSVERFASSER:** ARCHITEKTUR GALERIE DIPL. ING. F.P. GREVEN  
WILDAUER PLATZ 9 41836 HÜCKELHOVEN  
WWW.AG-GREVEN.DE INFO@AG-GREVEN.DE

PLANUNGSPHASE 02 VORENTWURFSPLANUNG

<b>PLANINHALT:</b> <b>GRUNDRISS KELLERGESCHOSS</b>	<b>MAßSTAB:</b> <b>1 : 100</b>
---	-----------------------------------

<b>BEARBEITET:</b> AR	<b>GEZEICHNET:</b> AR	<b>PLANUNGSSTAND:</b> 11.03.2020	<b>PLAN-NR. / ÄNDERUNGSINDEX:</b> 18027-LP2-01-00
--------------------------	--------------------------	-------------------------------------	--